

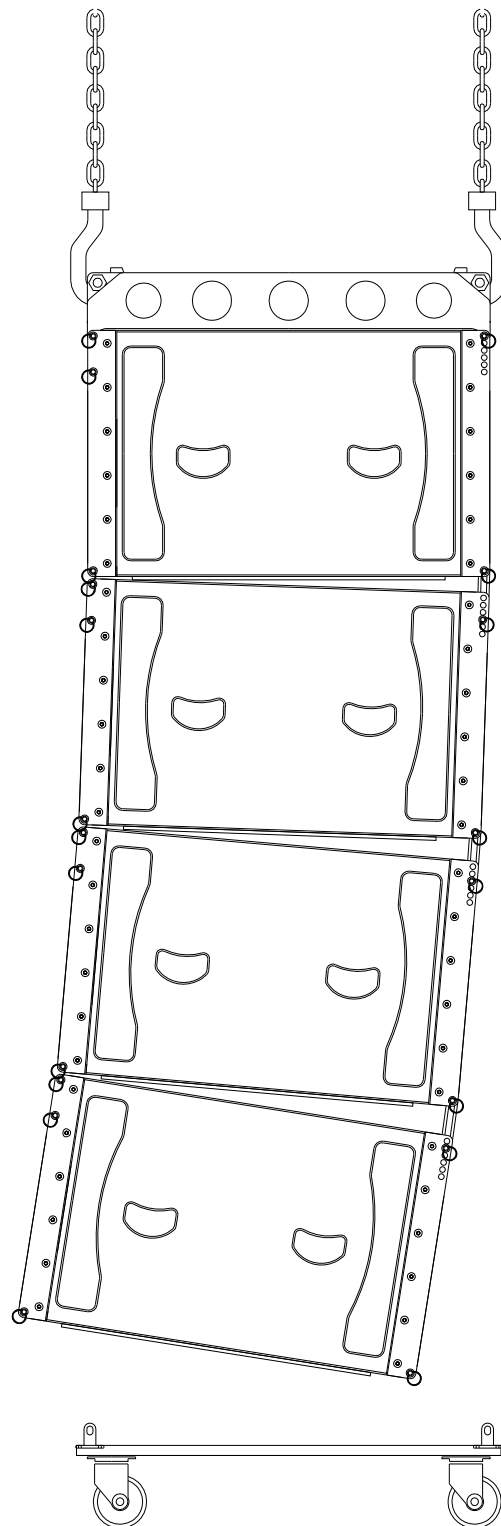

Technical Specifications

System Description:	3 Way fullrange LINE ARRAY system
Frequency Response (+3dB -10dB).	From 40 to 19,000Hz.
Horizontal Coverage (-6dB).	110°
Vertical Coverage.	Depends on configuration
LF	
Feature:	2 X 15"
Frequency range.	From 35 to 175Hz.
Axial Sensitivity (dB SPL, 1 Watt @ 1m)	104 dB.
Power Handling (Watts AES)	2.000 Watt
Power Handling (Watts Continuous)	4.000 Watt
MAX SPL continuous.	142 dB.
MAX SPL (peak).	148 dB.
MF	
Feature:	4 X 6.5" Loudspeakers
Frequency range.	From 175 to 1.000Hz.
Axial Sensitivity (dB SPL, 1 Watt @ 1m)	106 dB.
Power Handling (Watts AES)	1.000 Watt
Power Handling (Watts Continuous)	2000 Watt
MAX SPL continuous.	142 dB.
MAX SPL (peak).	148 dB.
HF	
Feature:	3 x 1.4 in.
Frequency range.	From 1.000 to 19.000Hz.
Axial Sensitivity (dB SPL, 1 Watt @ 1m)	118 dB.
Power Handling (Watts AES)	200 Watt
Power Handling (Watts Continuous)	400 Watt
MAX SPL continuous.	142 dB.
MAX SPL (peak).	148 dB.
Enclosure	
Rigging Hardware.	Integrated
Vertical angles range between units	0° to 5° (1° degree increments)
Dimensions.	W: 119 cm. H: 44 cm. D: 72 cm.
G. Weight	98 kg.
Front Protection	Steel coated grill with special foam filter
Constructed:	Built in Finland Birch plywood
Finish:	Black fine textured Warnex (No toxic components)

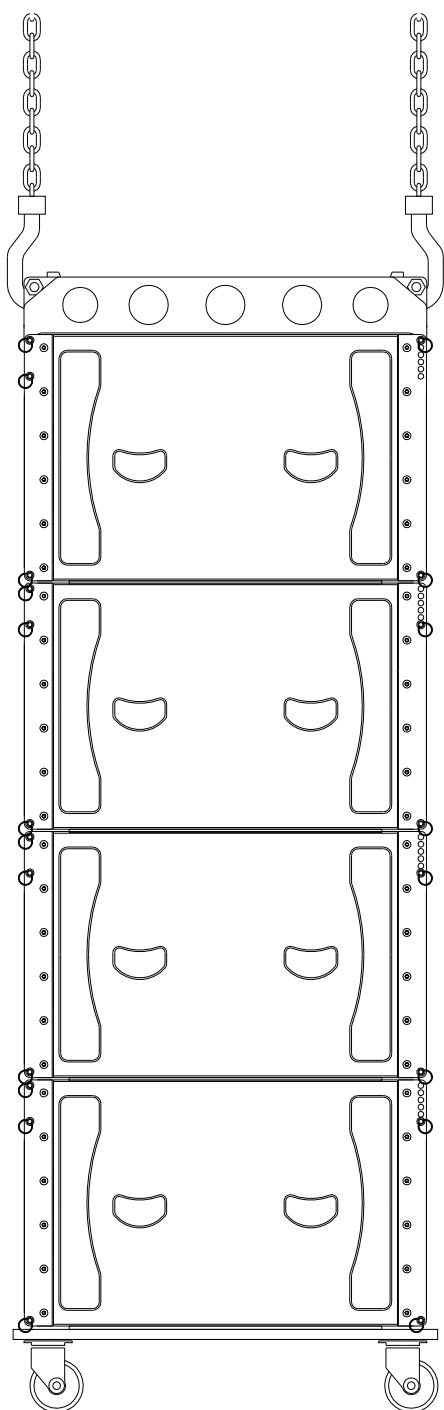

ACCESORÍOS / ACCESSORIES

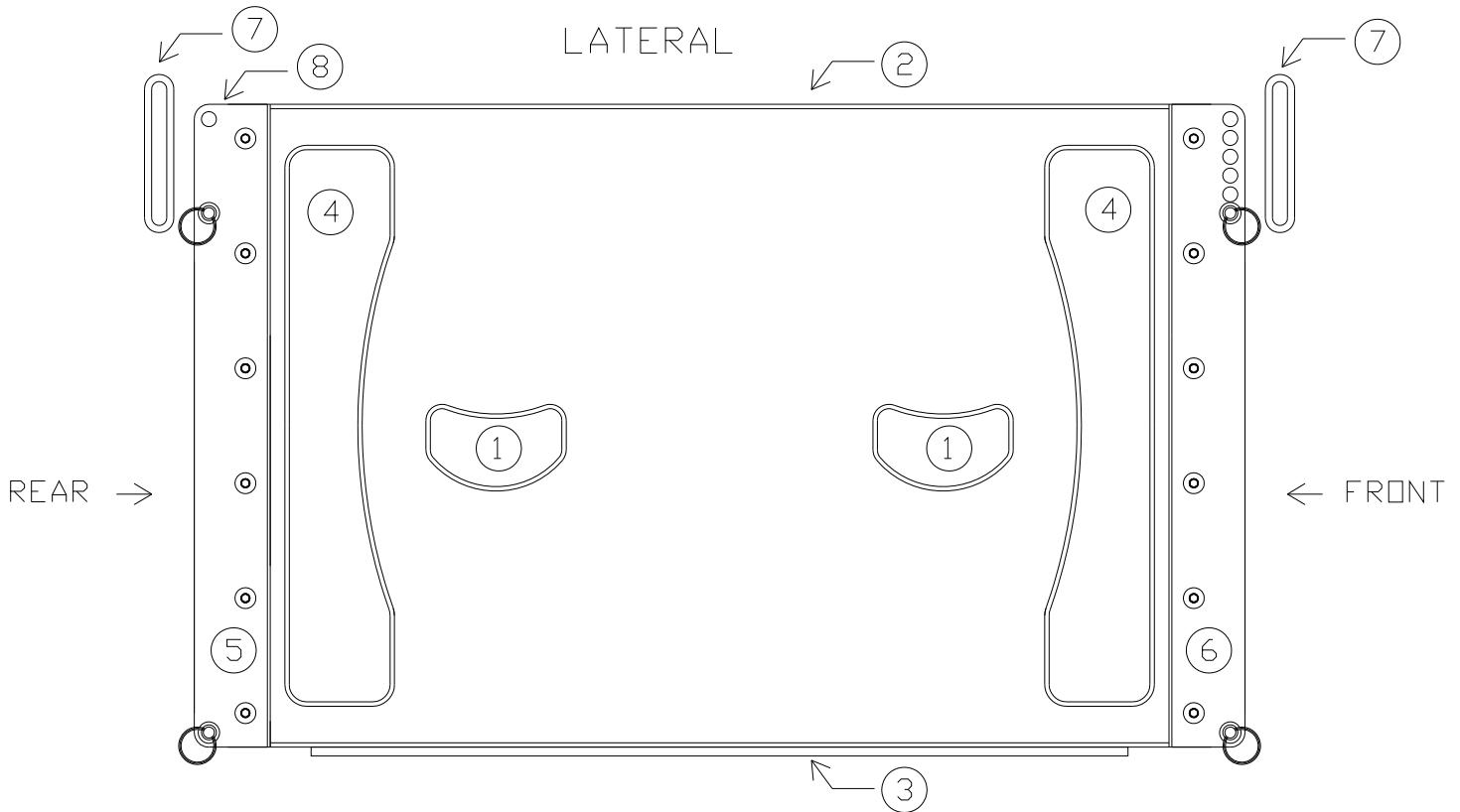

1- La unidad incorpora dos asas, en cada lateral, ambas están ubicadas estratégicamente para mantener el equilibrio en el transporte.

2- En la parte superior de cada del modelo, se incluyen dos ranuras que sirven de alojamiento para los patines de la unidad apilada encima de ella.

3- Patín situado en la parte inferior.

4- Tope para proteger los pasadores, (el pasador sobresale 8 mm. el tope sobresale 18 mm).

5- Herraje lateral trasero que junto con la "biela tirante", ejerce la función de bisagra.

6- Herraje lateral delantero calibrado grado a grado para determinar el ángulo vertical de cada una de las unidades.

7- Biela que ejerce la función de tirante.

8- Pasador con tope de neodimio de 9,8 mm. de diámetro.

1- The unit features two handles, in each side and both located strategically to maintain the balance in the transport.

2- The top of each unit there are two grooves built in to serve as lodging for the skids of the unit stacked up upon her.

3 - There is a skid located in the inferior part.

4- The unit incorporates a tap to protect the pins, (the pin stands out 8 mm, the tap stands out 18 mm).

5- Rear lateral hardware that along with the "tense connecting rod", exert the hinge function.

6- Front side hardware calibrated degree by degree to determine the angle of elevation of each one of units.

7- Connecting rod that exerts the brace function.

8- Pin with neodymium top of 9.8 mm of diameter.

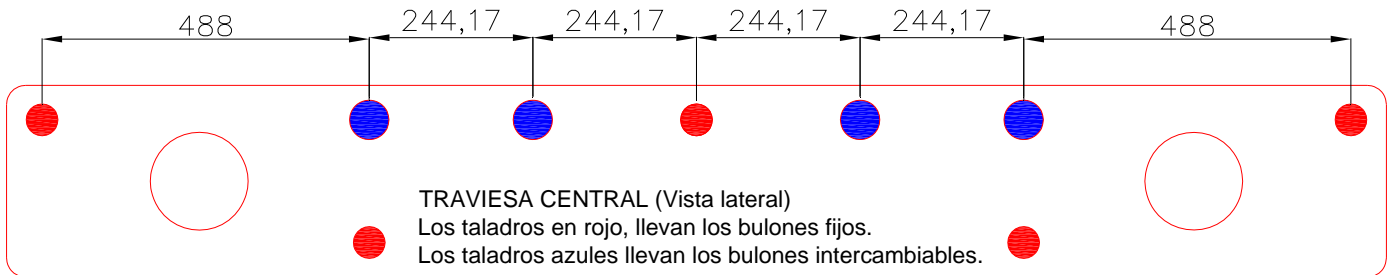

CHSE215 Lateral Bumper

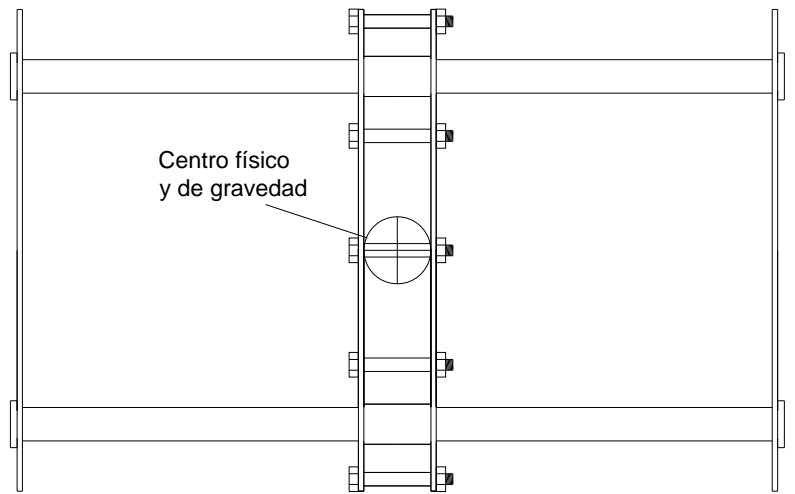
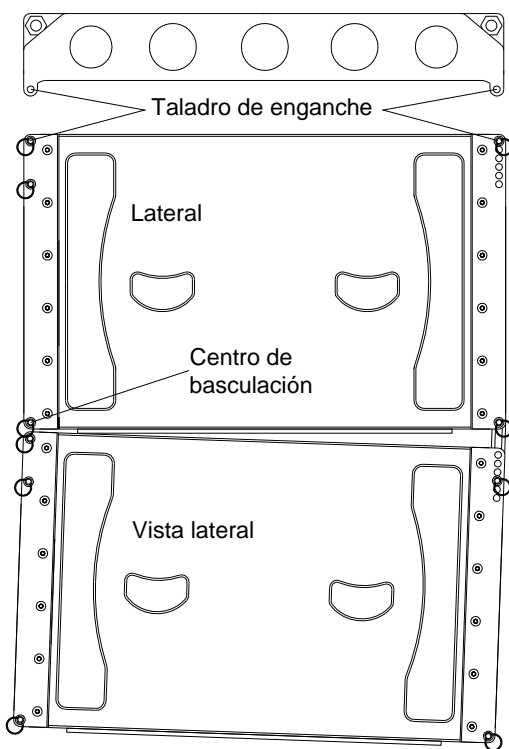

CENITAL

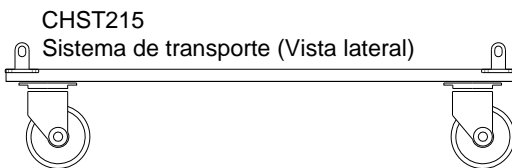
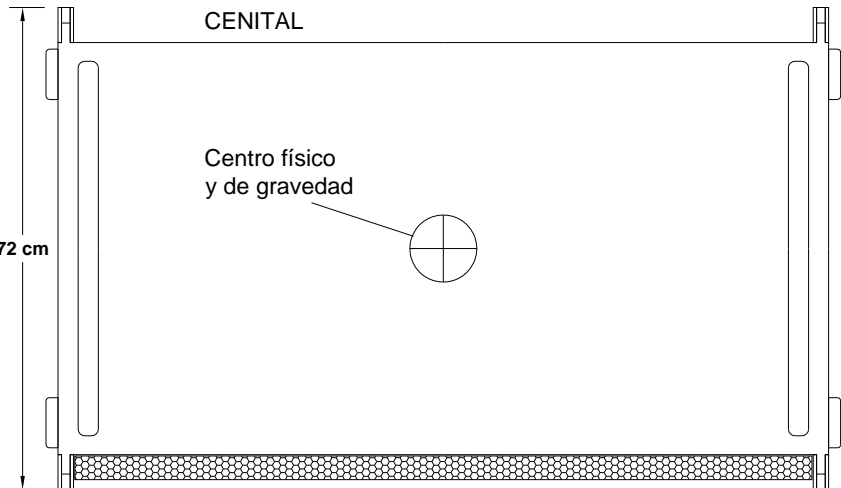

LATERAL

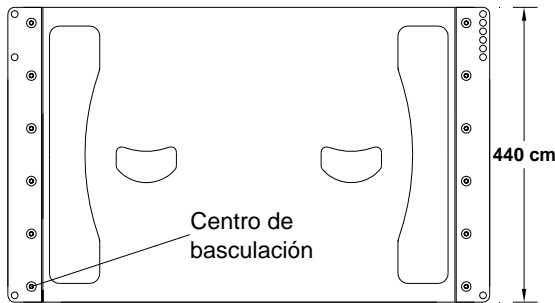

FRONT

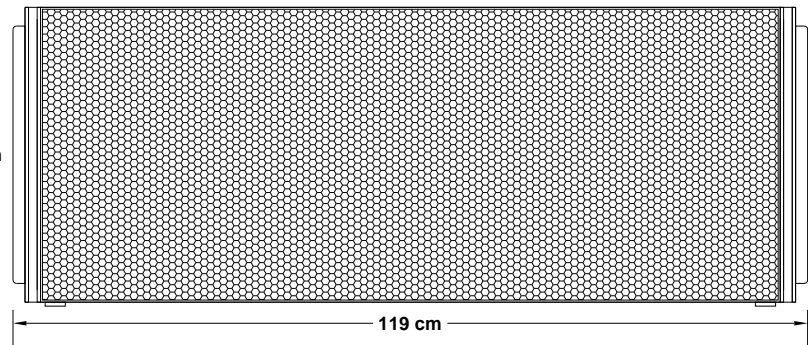

SISTEMA DE ANCLAJES / RIGGING SYSTEM

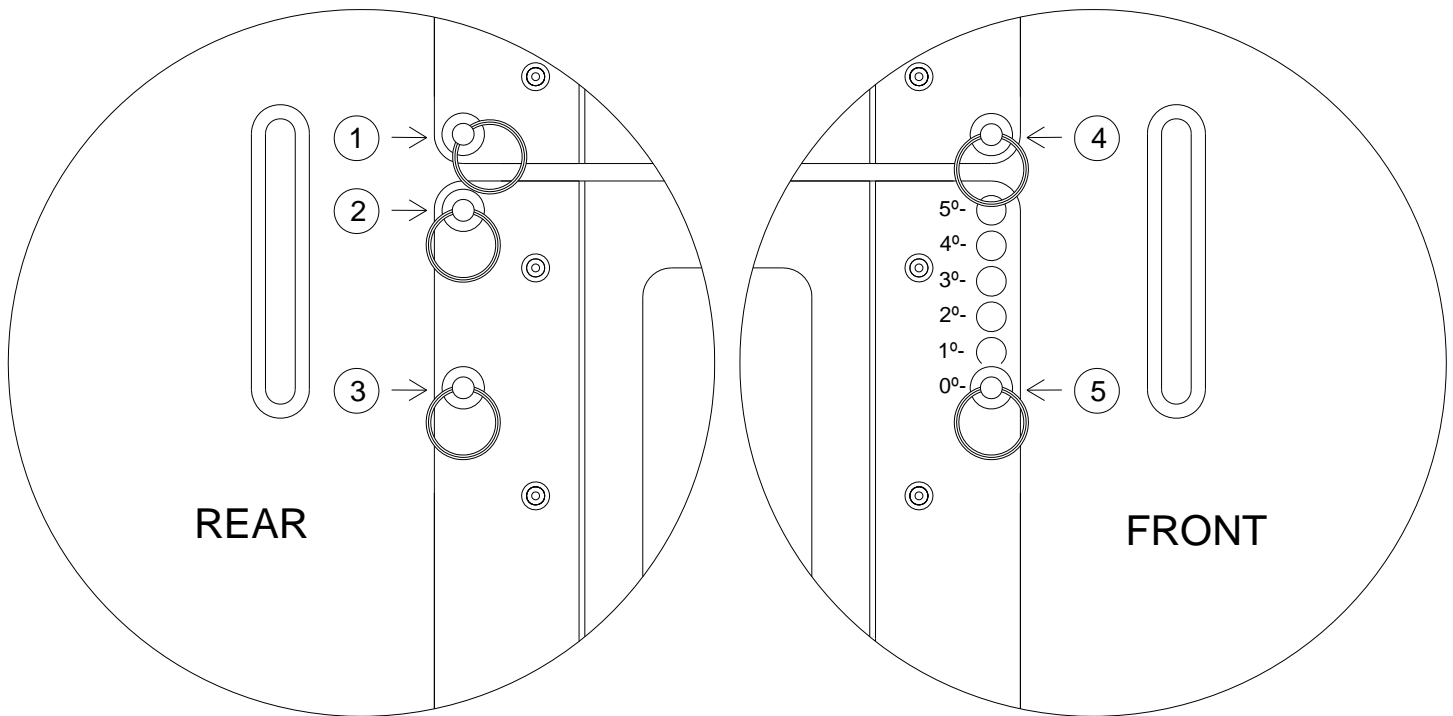

1- Pasador de sujeción de la parte inferior trasera de una unidad a la biela, que ejerce de tirante entre la misma y la siguiente inferior.

2- Pasador de la parte superior trasera a la biela, para evitar la basculación del sistema.

3- Pasador de sujeción de la parte superior trasera de una unidad a la biela, que ejerce de tirante entre la misma y la siguiente superior.

4- Pasador de sujeción de la parte inferior delantera de una unidad a la biela, que ejerce la función de tirante entre la misma y la siguiente inferior.

5- Pasador de sujeción de la parte superior delantera de una unidad a la biela, que ejerce de tirante entre la misma y la siguiente superior.

La posición del pasador nº 5, nos determinará el ángulo de abertura entre esta unidad y la superior, según nos indica la serigrafía inscrita en el herraje lateral delantero. (ver figura).

La máxima abertura de ángulo entre dos unidades contiguas, es de cinco grados, pudiéndose calibrar esta abertura en intervalos de un grado.

1- Pin for holding the rear lower part of a unit with the connecting rod, which exerts of brace between the following lower one and itself.

2 - Pin of the rear top part with the connecting rod, to avoid the system from sloping.

3 - Pin for holding the rear top part of a unit with the connecting rod, which exerts of brace between the following upper one and itself.

4- Pin for holding the front rear part of a unit with the connecting rod, which exerts of brace between the following lower one and itself.

5- Pin for holding the front top part of a unit with the connecting rod, that exerts of brace between the following upper one and itself.

The position of pin nº 5, will give us the opening angle between this unit and the upper one according to the serigraphy in the front side hardware (see figure).

The greatest opening of an angle between two contiguous units is of five degrees, being able to calibrate this opening in intervals of one degree.

Sistema anclaje móvil para recibir el enganche del polipasto.

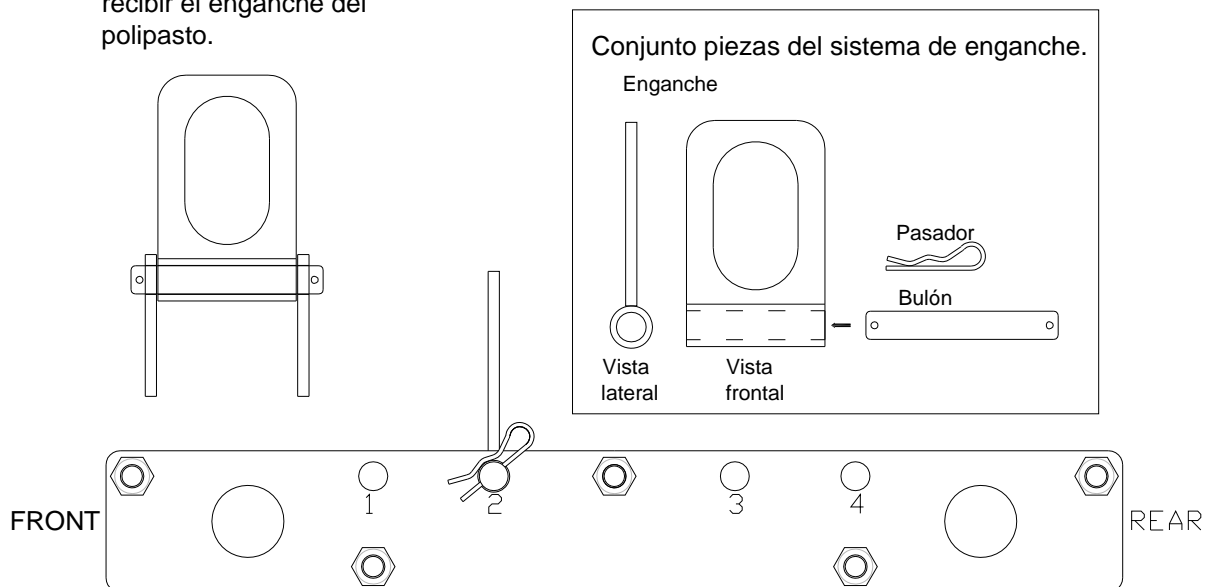

TRAVIESA CENTRAL (Vista lateral) del sistema de volado.

Los taladros 1, 2, 3, y 4 son los posibles alojamientos para el bulón del sistema de enganche.

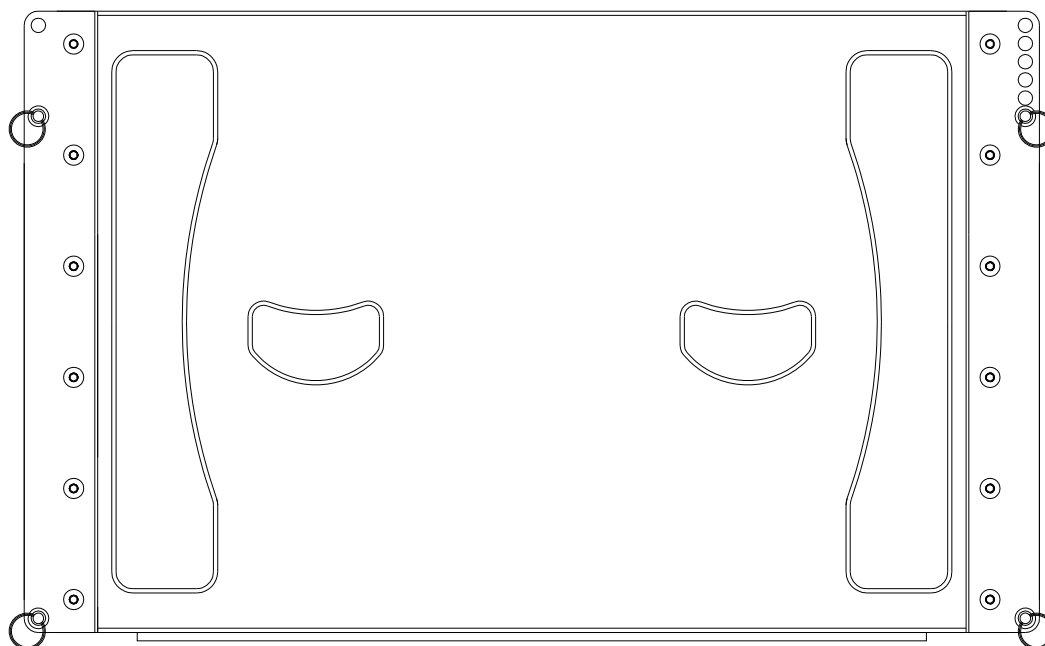
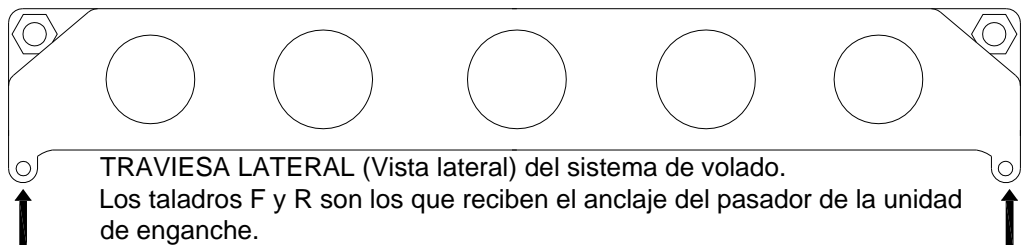

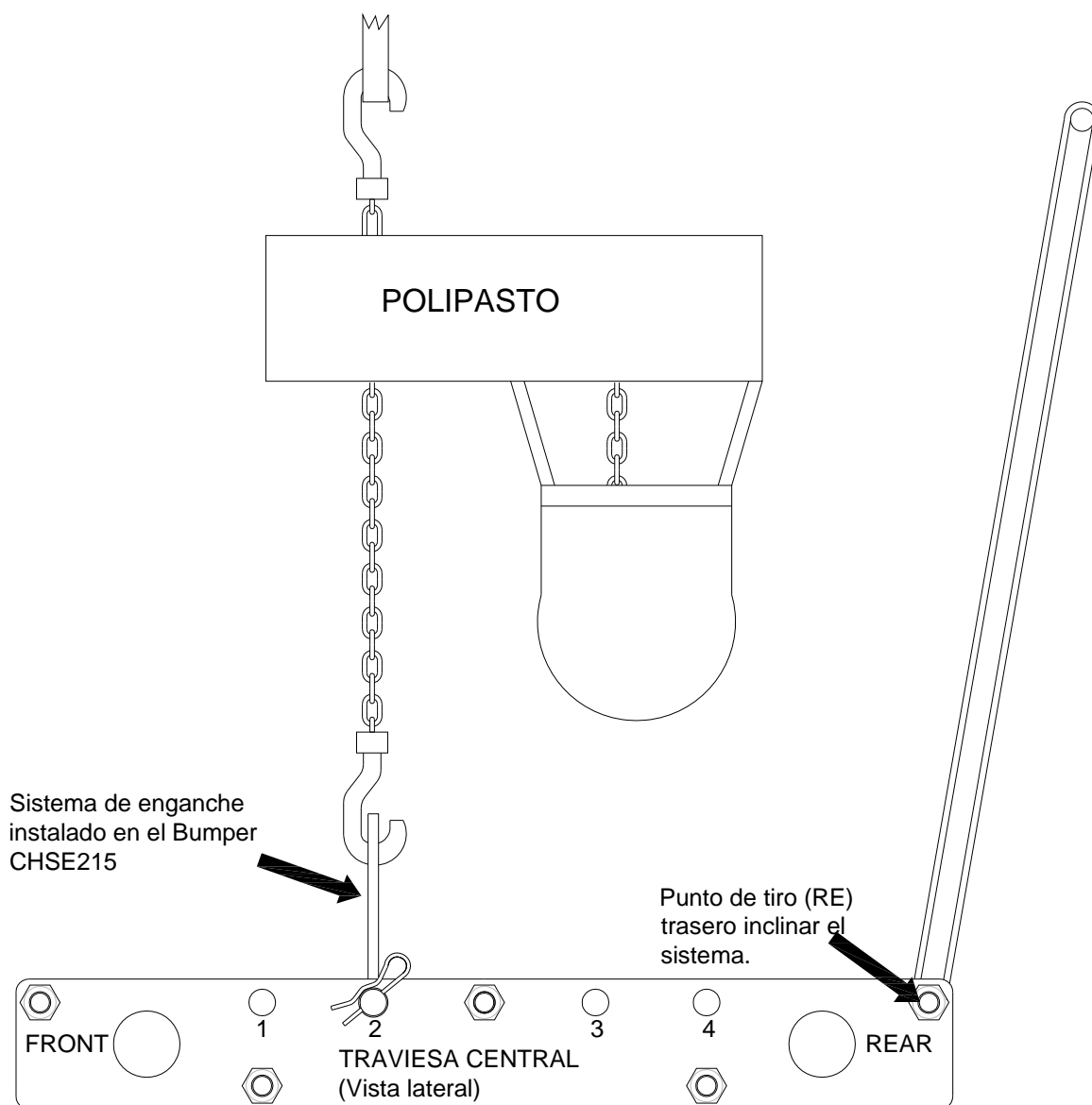

Procedimiento para la elevación de un sistema.

1º Una vez configurado el Cluster instala el sistema de enganche en el taladro nº 2 del Bumper (Al elevarlo, observaremos que el sistema se inclina hacia arriba).

2º Habiendolo elevado a la altura que nos indica el Software de predicción, procederemos a instalar la Slinga en el punto de enganche (RE) dejandola totalmente anclada y tensa.

3º Una vez anclado el cluster de dos puntos (Polipasto y Slinga) evitaremos cualquier giro horizontal.

4º A continuación, teniendo la parte trasera del Bumper anclada con la Slinga, procederemos con el polipasto a subir o bajar la parte delantera del Bumper hasta conseguir la inclinación vertical deseada.

5º Esta inclinación, será equivalente a la inclinación que nos indique el software de predicción con relación a el ángulo de la unidad superior del cluster.